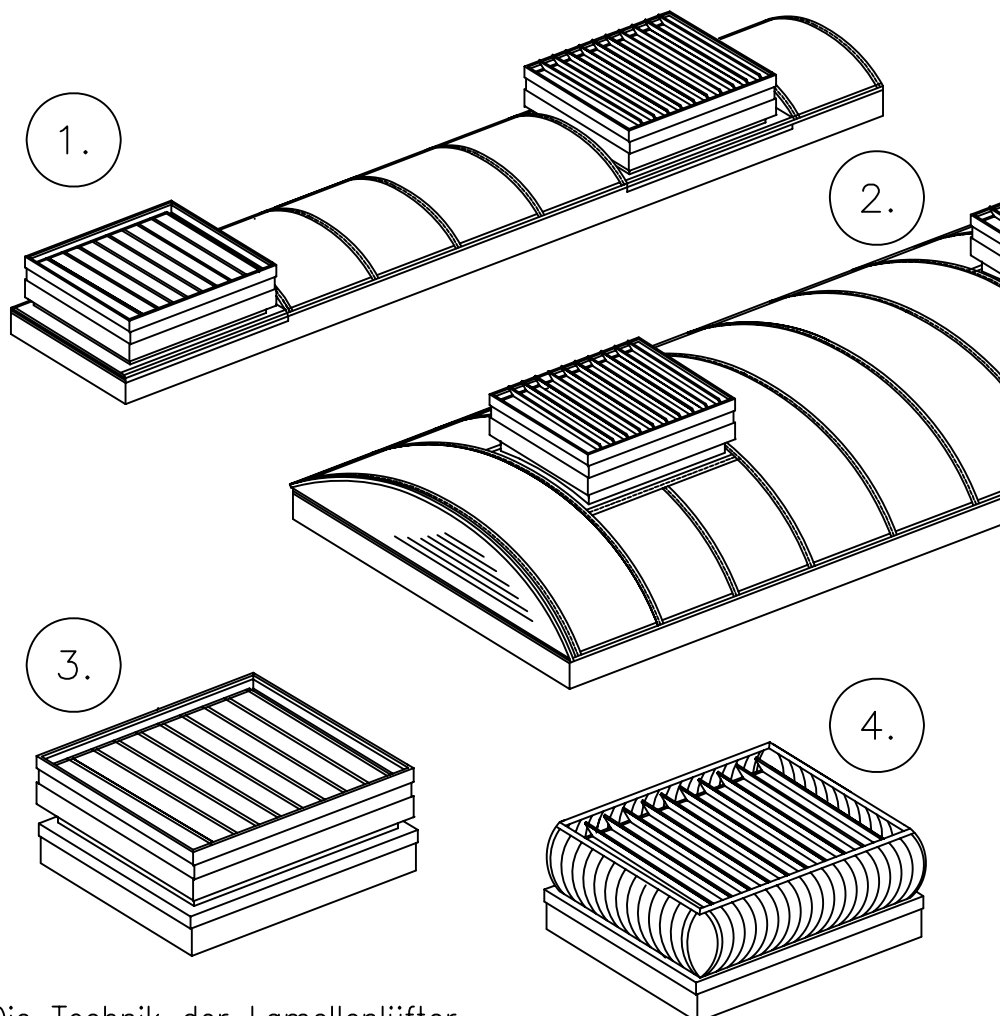

## Lamellenlüfter Aluminium LLA

LLA

Übersicht

1. Lamellenlüfter  
in gewölbtem Lichtband  
mit einer lichten Breite  
kleiner als 3m zwischen  
den Lichtbandteilen bzw.  
am Lichtbandende sitzend.  
(Beispiel !!)
2. Lamellenlüfter  
in gewölbtem Lichtband  
mit einer lichten Breite  
größer als 3m auf dem  
Lichtband sitzend.  
(Beispiel !!)
3. Lamellenlüfter  
als Einzelgerät (freistehend),  
NRA- bzw. NRA/  
Lüftungsgerät  
(Beispiel !!)
4. Lamellenlüfter  
als Einzelgerät (freistehend),  
integriert im System  
Mehrzwecklüfter  
(Beispiel !!)

### Die Technik der Lamellenlüfter

Exakte Anpassung an bauliche Gegebenheiten.

Flansch bestehend aus einem thermisch getrennten Aluminiumprofil.  
einwandigem oder doppelwandigem (isoliertem) Aluminium.

Anbindung an jede Dach- und Wandkonstruktion mit einem Neigungswinkel  
von 0° bis 90° möglich. Geeignet für industrielle Produktions- und  
Lagerhallen bis hin zu modernen Geschäftszentren.

Der standardmäßige Antrieb erfolgt mittels Verriegelungszyylinder und  
Druckluft. Auf Wunsch sind auch andere Bedienungsformen  
(z.B. E-Motor 230 V oder 24 V) und Abmessungen möglich.

Alle Verbindungsprofile aus Aluminium, walzblank.

Lichtundurchlässige Ausführung aus thermisch getrenntem Aluminiumprofil.

30/02/02.05

## Lamellenlüfter Aluminium LLA

LLA

Übersicht

**INDU**  
**LIGHT**

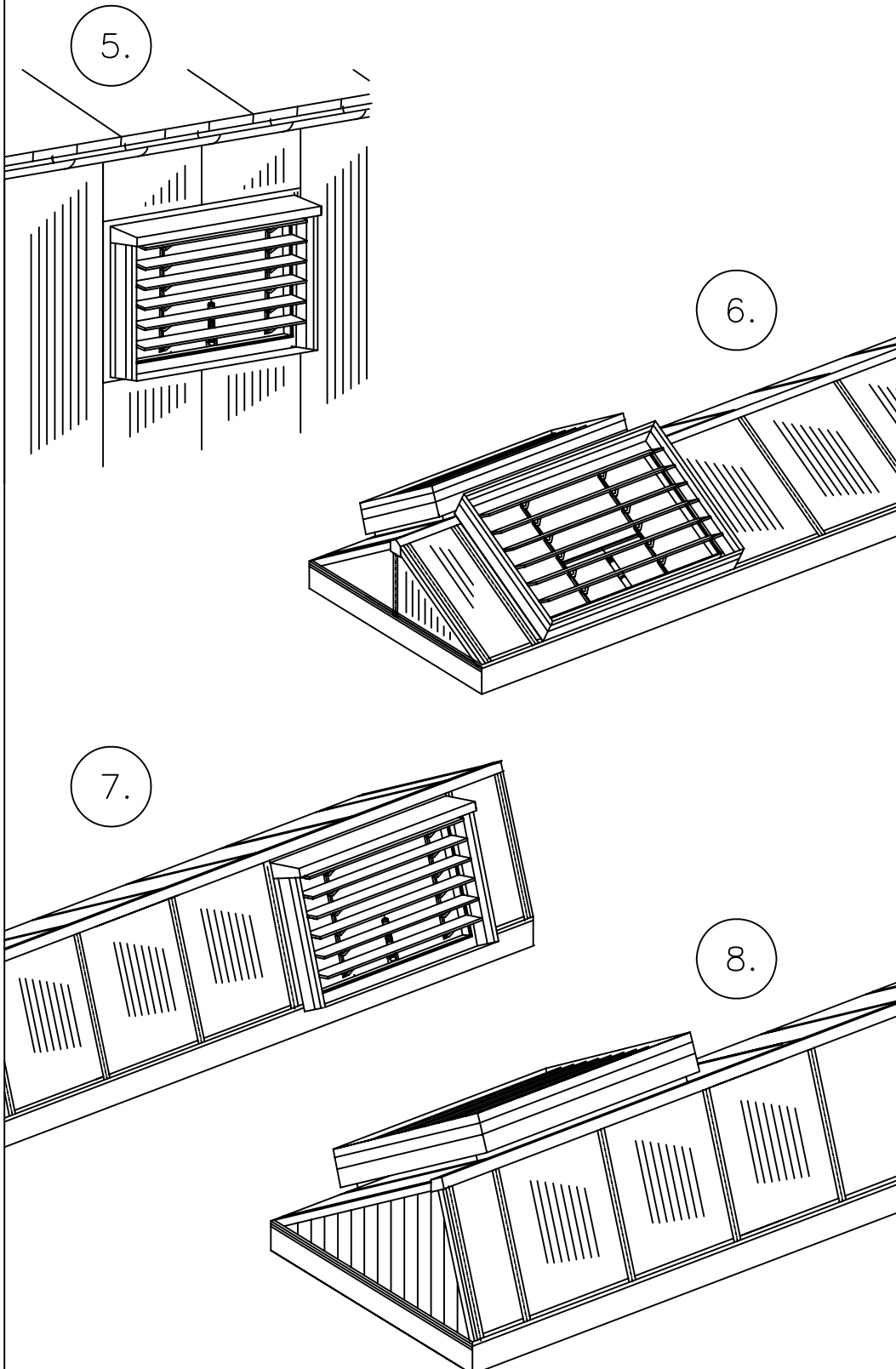

5. Lamellenlüfter montiert in der Wand. Der Einbau ist in alle Arten von Wänden möglich. (Beispiel !!)

6. Lamellenlüfter integriert in einem Satteldachlichtband. (Beispiel !!)

7. Lamellenlüfter in einem Shedlichtband auf der 60°-Seite. (Beispiel !!)

8. Lamellenlüfter in einem Shedlichtband auf dem Shedrücken. Der Lamellenlüfter kann in solchen Fällen als Dunkelement ausgeführt werden. (Beispiel !!)

## Lamellenlüfter Aluminium LLA

LLA

Details  
Vertikal-Lamellenlüfter für Wandeinbau

1.

*Horizontalschnitt eines Lamellenlüfters für Vertikaleinbau*

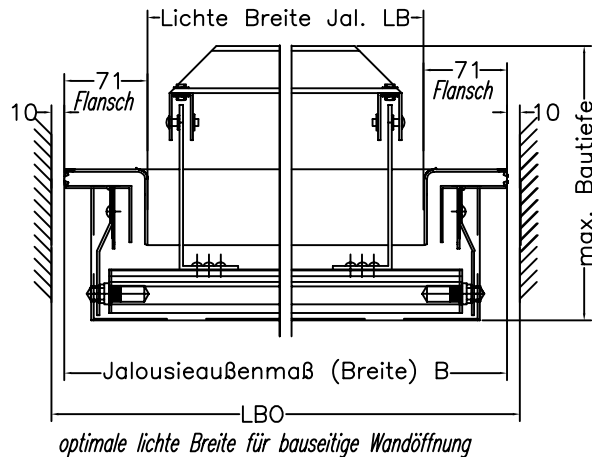

$$LBO = LB + 162 \text{ mm}$$

LB – aus der Tabelle der Standardgrößen wählen  
oder Sonderbreite

*Vertikalschnitt eines Lamellenlüfters für Vertikaleinbau*

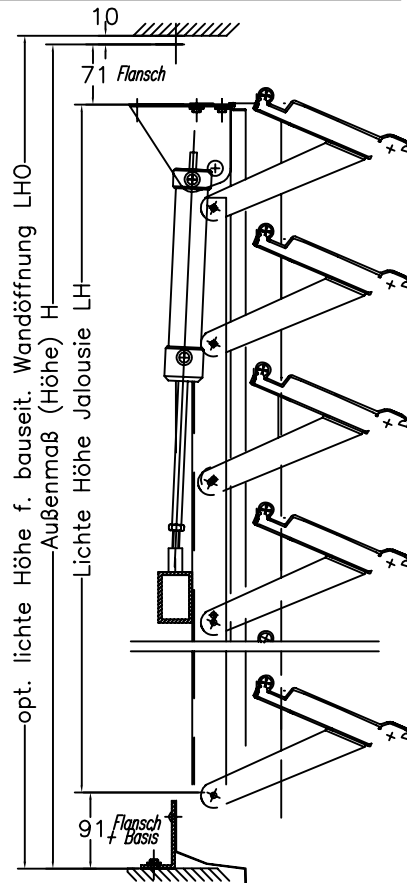

$$LHO = (AL * 160 \text{ mm}) + 155 \text{ mm}$$

AL – Anzahl der Lamellen

Legende:

AL – Anzahl Lamellen  
H – Außenmaß (Höhe)  
B – Außenmaß (Breite)  
LB – lichte Breite LLA  
LH – lichte Höhe LLA

LBO – optimale lichte Breite  
für bauseitige Wand-  
öffnung

LHO – optimale lichte Höhe  
für bauseitige Wand-  
öffnung

Die Standard-  
größen entnehmen  
Sie bitte der Seite  
30/30/02.05

## Lamellenlüfter Aluminium LLA

LLA

Details

Horizontal-Lamellenlüfter für Dacheinbau

1.

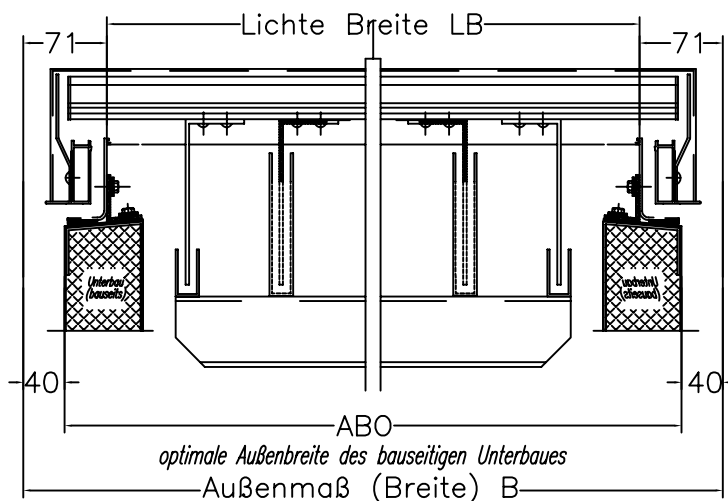
Breitenschnitt eines Lamellenlüfters für Horizontaleinbau (flach)

$$ABO = LB + 62 \text{ mm}$$

LB – aus der Tabelle der Standardgrößen wählen  
oder Sonderbreite

Legende:

AL – Anzahl Lamellen  
L – Außenmaß (Länge)  
B – Außenmaß (Breite)  
LB – lichte Breite LLA  
LL – lichte Höhe LLA

ABO – optimale Außenbreite  
des bauseitigen  
Unterbaues

ALO – optimale Außenlänge  
des bauseitigen  
Unterbaues

Die Standard-  
größen entnehmen  
Sie bitte der Seite  
30/30/02.05

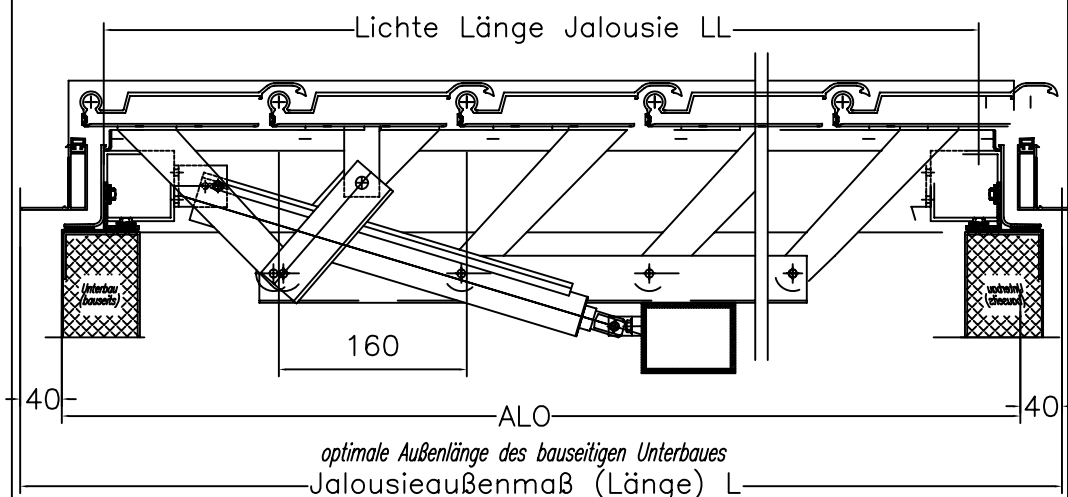
Längenschnitt eines Lamellenlüfters für Horizontaleinbau (flach)

$$ALO = (AL * 160 \text{ mm}) + 45 \text{ mm}$$

AL – Anzahl der Lamellen